

Preise
Ausstattungen
Technische Daten



Alfa *GTA*





Ein Mythos kehrt zurück.

GTA. Drei Buchstaben, die für sportliche Automobilgeschichte stehen. Eine Legende, hinter der sich zahllose Siege auf den Rennstrecken dieser Welt Mitte bis Ende der sechziger Jahre verbergen. Heute entfacht Alfa Romeo die Begeisterung der Fans von neuem und kehrt voller Elan in das Segment der Hochleistungssportwagen zurück. Mit dem Alfa 147 GTA: Dynamik und Fahrfreude pur. Für den Fahrer, der maximale Sportlichkeit will, und das jeden Tag, ohne Wenn und Aber.

Giulia Sprint GTA 1965-1969

Ein Meisterwerk von Bertone in Zusammenarbeit mit Giugiaro. Vorgestellt in Amsterdam und Genf im Jahr 1965. Bis 1969 verlassen rund 500 Exemplare die Werkshallen. In den Jahren 1967 und 1968 werden 10 Fahrzeuge mit einem ölgetriebenen Turbolader bestückt und erhalten den Namen GTA-sa.



GTA 1300 Junior 1968-1973

Liebling der Youngster. Die am häufigsten bestellte Farbe ist rot. Die Flanke des Kotflügels ziert das grüne Kleeblatt auf weißem Grund. Auf der Motorhaube die weiße Schlange der Sarazenen – das klassische Emblem aus dem Markenzeichen von Alfa Romeo. Die Rennversion bringt es auf eine Leistung von 160 PS bei 8.000 U/min. und erreicht eine Höchstgeschwindigkeit von 210 km/h. Es werden insgesamt 493 Einheiten gebaut.



1750 GT Am 1970 und 2000 GT Am 1971

Der GT Am verfügt über einen erweiterten Hubraum. Es handelt sich um die jüngste Weiterentwicklung des Alfa Romeo-Coupés. Abgeleitet vom Modell 1750 mit Einspritzmotor für den US-Markt, hat der GT Am seinen ersten Auftritt im Jahr 1970. Ein Jahr später erhält er die Bezeichnung 2000 GT Am. Von diesem Modell werden 40 Exemplare hergestellt.



155 2.0i Turbo 16 V GTA SuperTurismo 1992-1993

Der Alfa 155 GTA ist eine Gemeinschaftsentwicklung von Technikern aus dem Hause Alfa Romeo, Abarth, Ferrari und dem Lancia Rallye-Team. Auf Basis des 155 Q 4 baute man für die italienische Super-Tourenwagen-Meisterschaft eine Rennversion. Der Zwei-Liter-Motor mit Turbolader leistet 400 PS bei 6.500 U/min. und ist mit einem Sechs-Gang-Getriebe und Allradantrieb ausgestattet. Die Karosserie besteht hauptsächlich aus Carbonfaser.



Stand: Januar 2004

PREISE

	Motor Zylinder/Ventile	Hubraum	Nennleistung	Preis in Euro* ohne 16 % MwSt.	Preis in Euro* inkl. 16 % MwSt.
Alfa 147 3.2 V6 24V GTA	6/24	3.179 cm ³	184 kW (250 PS)	€ 26.551,72	€ 30.800,-
Alfa 147 3.2 V6 24V Selespeed GTA	6/24	3.179 cm ³	184 kW (250 PS)	€ 27.672,41	€ 32.100,-

*Der Alfa 147 GTA ist serienmäßig mit einem 6-Gang-Schaltgetriebe ausgerüstet.
Das Modell Alfa 147 GTA Selespeed ist serienmäßig mit einem automatisierten 6-Gang-Schaltgetriebe ausgestattet, welches über Joystick oder über Schaltwippen hinter dem Lenkrad bedienbar ist.*

*Die in diesem Prospekt enthaltenen Beschreibungen und Abbildungen, Angaben über Lieferumfang, Ausstattung, Farbton, Aussehen, Leistungen, Maße, Gewicht, Kraftstoffverbrauch und Betriebskosten der Fahrzeuge entsprechen dem Zeitpunkt der Drucklegung: 01/2004.
Die konkrete Ausstattung des Fahrzeugs ist beim Händler unter Bezugnahme auf die jeweils aktuelle Preisliste zu erfragen.
* Alle angegebenen Preise sind unverbindliche Preisempfehlungen ab Werk. Mit dieser Preisliste werden alle vorhergehenden ungültig.*

SERIENAUSSTATTUNG

	Alfa 147 GTA	Alfa 147 Selespeed GTA
SICHERHEITSAUSSTATTUNG		
Airbag für Fahrer und Beifahrer	•	•
Beifahrerairbag abschaltbar	•	•
Kopfairbag	•	•
Seitenairbag für Fahrer und Beifahrer	•	•
Anti-Blockier-System (ABS) mit elektr. Bremskraftverteilung (EBD)	•	•
Antriebsschlupfregelung (ASR/MSR)	•	•
Brandschutzsystem (FPS)	•	•
Brembo-Bremsanlage vorne, mit rotem Bremssattel	•	•
Dritte Bremsleuchte	•	•
Leuchtweitenregulierung	•	•
Nebelscheinwerfer	•	•
Nebelschlussleuchte	•	•
Radaufhängung hinten: Einzelradaufhängung Typ McPherson mit Stabilisator	•	•
Radaufhängung vorne: Vierlenker-Vorderradaufhängung	•	•
Scheibenbremsen vorne innenbelüftet	•	•
Scheibenbremsen vorne und hinten	•	•
Scheinwerferwaschanlage	•	•
Seitenaufprallschutz	•	•
Servolenkung	•	•
Sicherheitsgurte, hinten zwei 3-Punkt-Automatikgurte und ein Beckengurt	•	•
Sicherheitsgurte, vorne mit Gurtstraffern und Gurtkraftbegrenzern	•	•
Tiefer gelegtes Fahrwerk mit verstärkten Stabilisatoren vorn/hinten	•	•
Vehicle Dynamic Control mit Bremsassistent (VDC)	•	•
Wegfahrsperre, elektronisch (Alfa-Code)	•	•

• = Serienausstattung ○ = Sonderausstattung ⊗ = wahlweise ohne Aufpreis – = nicht erhältlich

SERIENAUSSTATTUNG

	Alfa 147 GTA	Alfa 147 Selespeed GTA
KOMFORTAUSSTATTUNG		
Ausstiegsleuchten vorne	•	•
Außenspiegel elektr. verstell- und beheizbar, in Wagenfarbe lackiert	•	•
Beleuchtung Innenraum (mit Dimmer) inkl. Leseleuchte und Kofferraum	•	•
Bordinstrumentierung mit Multifunktionsdisplay und Trip-Computer	•	•
Check-Control für Türen und Kofferraum	•	•
Colorverglasung	•	•
Cruise Control	•	•
Dachspoiler	•	•
Dosenhalter vorne (nicht in Verbindung mit CONNECT™ NAV und CONNECT™ NAV+)	•	•
Drehzahlmesser	•	•
Endschalldämpfer mit zwei verchromten Endrohren	•	•
Einstiegsleiste mit Aluminiumeinsatz	•	•
Fensterheber, elektrisch vorne mit Automatikvorrichtung	•	•
Funkfernbedienung mit elektrischer Funktion zum Öffnen des Kofferraums	•	•
Fußmatten	•	•
Aluminium-Sportpedale und seitlich feststehende Fußstütze	•	•
Gaspedal, elektronisch	•	•
Gepäckraum beleuchtet und von innen entriegelbar	•	•
Heckscheibenheizung mit Abschaltautomatik	•	•
Heckscheibenwischer mit stufenloser Intervallschaltung	•	•
Intervallschaltung für Scheibenwischer vorne (2 Geschwindigkeiten, 4 Intervalle)	•	•
Klimaautomatik (FCKW-frei), 2 Zonen getrennt regelbar	•	•
Komfortschließung der Fenster und des Schiebedachs über die Funkfernbedienung	•	•
Leder-Lenkrad	•	•
Schaltknäuf in Leder	•	-
Joystick	-	•
Lenkrad axial und vertikal verstellbar	•	•

• = Serienausstattung ○ = Sonderausstattung ⊗ = wahlweise ohne Aufpreis - = nicht erhältlich

SERIENAUSSTATTUNG

	Alfa 147 GTA	Alfa 147 Selespeed GTA
KOMFORTAUSSTATTUNG		
Make-up-Spiegel Fahrer- und Beifahrerseite (beleuchtet)	•	•
Mechanische Höhenverstellung für Fahrersitz	•	•
Mittelarmlehne hinten	•	•
Mittelarmlehne vorne mit Ablagefach	•	•
Münzfach/Kartenablage (nicht in Verbindung mit CONNECT™ NAV und CONNECT™ NAV+)	•	•
Öl-Temperaturanzeige (im Bordcomputer integriert)	•	•
Pollen- und Aktivkohlefilter	•	•
Rücksitzbank asymmetrisch geteilt und umklappbar (60/40)	•	•
Sitzverstellung mechanisch (mit Positionsspeicherung), mit einstellbarer Lordosenstütze für Fahrersitz	•	•
Stoßfänger in Wagenfarbe lackiert	•	•
Tankklappe abschließbar	•	•
Türgriffe aus Aluminium (außen)	•	•
Vorrichtung „Follow-Me-Home“	•	•
Weißer Seitenblinker	•	•
Zentralverriegelung bedienbar von Mittelkonsole	•	•
GETRIEBE		
6-Gang automatisiertes Schaltgetriebe	-	•
6-Gang-Schaltgetriebe	•	-
RADIO-/AUDIOPROGRAMM		
Blaupunkt-Stereoradio mit CD und Dachantenne	•	•
Multifunktionstasten am Lenkrad für Radio-Bedienung	•	•
8 Lautsprecher	•	•
RÄDER UND REIFEN		
Leichtmetallfelge „GTA“ 7,5Jx17" mit Bereifung 225/45	•	•
Reifen-Reparatur-Kit	•	•

• = Serienausstattung ○ = Sonderausstattung ⊗ = wahlweise ohne Aufpreis - = nicht erhältlich

SONDERAUSSTATTUNG

		Alfa 147 GTA	Alfa 147 Selespeed GTA
GRUNDPREIS (€ inkl. 16 % MwSt.)		€ 30.800,-	€ 32.100,-
	Code	190.638.0	190.938.0
SICHERHEITSAUSSTATTUNG			
Diebstahlwarnanlage	213	€ 335,-	€ 335,-
Xenon-Scheinwerfer	230	€ 620,-	€ 620,-
KOMFORTAUSSTATTUNG			
Glasschiebedach, elektrisch	400	€ 750,-	€ 750,-
Komfortpaket (3. Kopfstütze hinten mit 3-Punkt-Automatikgurt und Gepäcknetz)	322	€ 180,-	€ 180,-
Leder-Sportsitze GTA	211	€ 1.900,-	€ 1.900,-
Metallic-Lackierung	210	€ 400,-	€ 400,-
Metallic-Perlglanz-Lackierung „Nuvola weiß“	270	€ 1.700,-	€ 1.700,-
Winterpaket I (beheizte Scheibenwischerdüsen, Sitzheizung elektrisch für Vordersitze)	355	€ 300,-	€ 300,-
Winterpaket II (Scheibenbeschlag-Sensor, Regen-Sensor, Geruch-Sensor)	740	€ 230,-	€ 230,-
RÄDER UND REIFEN			
Leichtmetallfelge „Sportspeiche“, 8J x 18" mit Bereifung 235/35	56J	€ 750,-	€ 750,-

SONDERAUSSTATTUNG

		Alfa 147 GTA	Alfa 147 Selespeed GTA
GRUNDPREIS (€ inkl. 16 % MwSt.)		€ 30.800,-	€ 32.100,-
	Code	190.638.0	190.938.0
RADIO-/AUDIOPROGRAMM			
BOSE®-Soundsystem mit Verstärker und Subwoofer	718	€ 620,-	€ 620,-
CD-Wechsler (10fach) im Kofferraum	563	€ 360,-	€ 360,-
Handy-Vorbereitung ¹⁾	833	€ 160,-	€ 160,-
Sprachsteuerung und Sprachaufzeichnung (Voice-Memo) (nur in Verbindung mit CONNECT™ NAV, Option 277, bestellbar)	711	€ 120,-	€ 120,-
CONNECT™ NAV: Stereoradio mit CD und RDS, GSM-Telefon mit Freisprechfunktion, CONNECT™-Taste mit SOS-Funktion, Navigationssystem mit Piktogrammen. ¹⁾	277	€ 1.950,-	€ 1.950,-
CONNECT™ NAV+: Stereoradio mit CD und RDS, GSM-Telefon mit Freisprechfunktion, Sprachsteuerung und Sprachaufzeichnung (Voice-Memo), CONNECT™-Taste mit SOS-Funktion, Navigationssystem mit Farbdisplay und Straßenkartendarstellung, inklusive 1 Jahr kostenloser europaweiter Telematikdienstleistungen bestehend aus Infodienst, ärztlicher Beratung und Pannenhilfe. ¹⁾	712	€ 2.500,-	€ 2.500,-
Leder-Lenkrad mit Multifunktionstasten für Radio- und Telefon-Bedienung (nur in Verbindung mit CONNECT™ NAV (Option 277) und Sprachsteuerung (Option 711) oder CONNECT™ NAV+ (Option 712))	709	€ 120,-	€ 120,-

¹⁾ = siehe Anmerkungen auf Seite 15

KOMFORTAUSSTATTUNG/RÄDER UND REIFEN



CONNECT™ NAV: Stereoradio mit CD und RDS, GSM-Telefon mit Freisprechfunktion, CONNECT™-Taste mit SOS-Funktion, Navigationssystem mit Piktogrammen. Sonderausstattung auf Wunsch für alle Versionen (Option 277).



CONNECT™ NAV+: Stereoradio mit CD und RDS, GSM-Telefon mit Freisprechfunktion, Sprachsteuerung und Sprachaufzeichnung (Voice-Memo), CONNECT™-Taste mit SOS-Funktion, Navigationssystem mit Farbdisplay und Straßenkartendarstellung. Inklusive 1 Jahr kostenloser europaweiter Telematikdienstleistungen, bestehend aus Infodienst, ärztlicher Beratung und Pannenhilfe. Sonderausstattung auf Wunsch (Option 712).



BOSE®-Soundsystem mit Verstärker und Subwoofer. Sonderausstattung auf Wunsch (Option 718).



Glasschiebedach, elektrisch, Sonderausstattung auf Wunsch (Option 400).



Leichtmetallfelge „GTA“ 7,5Jx17" mit Bereifung 225/45, serienmäßig für alle Versionen.



Leichtmetallfelge „Sportspeiche“ 8Jx18" mit Bereifung 235/35, Sonderausstattung auf Wunsch für alle Versionen (Option 56J).

KAROSSERIE- UND AUSSTATTUNGSFARBEN

		Leder (Option 211)				Polsterstoffe			
		Einfarbiger Sportsitz	Zweifarbiger Sportsitz						
			Montecarlo	Imola	Silverstone	Le Mans			
			Schwarz	Schwarz/Natur	Schwarz/Grau	Schwarz/Blau	Schwarz/Rot	Schwarz/Blau	Schwarz/Silber
		540	551	553	552	381	346	352	
PASTELLFARBEN									
130	ALFA ROT	•	•	○	—	•	—	•	
601	LUXOR SCHWARZ	○	•	•	—	•	•	•	
METALLIC-FARBEN									
379	BOREAL GRÜN	•	•	—	○	○	—	○	
428	KOSMOS BLAU	•	•	•	—	•	•	•	
442	METALLIC BLAU	•	•	○	○	○	•	•	
680	METALLIC GRAU	•	•	•	○	•	•	•	
693	AZZURO GABBIANO	•	○	—	•	•	•	•	
694	STERLING GRAU	•	•	—	•	•	•	•	
846	METALLIC SCHWARZ	•	○	•	○	•	•	•	
PERLMUTTFARBEN									
212	NUVOLA WEISS	•	•	—	○	•	•	•	

• = serienmäßige Kombination ○ = Kombination auf Wunsch — = Kombination nicht erhältlich

TECHNISCHE EIGENSCHAFTEN

	Alfa 147 GTA	Alfa 147 Selespeed GTA
MOTOR		
Zylinderanzahl, Anordnung	6 in 60°-V-Stellung, vorn quer	6 in 60°-V-Stellung, vorn quer
Bohrung x Hub (mm)	93 x 78	93 x 78
Hubraum (cm ³)	3.179	3.179
Max. Leistung (kW)/(PS)	184/250	184/250
Drehzahl bei max. Leistung (U/min.)	6.200	6.200
Max. Drehmoment EG (Nm)	300	300
Drehzahl bei max. Drehmoment (U/min.)	4.800	4.800
Ventilsteuerung	2 oben liegende Nockenwellen pro Reihe, 24 Ventile, mit hydraulischen Ventilstößeln	2 oben liegende Nockenwellen pro Reihe, 24 Ventile, mit hydraulischen Ventilstößeln
Kraftstoffaufbereitung	Elektronisch gesteuerte MPI Bosch Motronic ME 7.3.1, mit zylinderselektiver Klopfkontrolle	Elektronisch gesteuerte MPI Bosch Motronic ME 7.3.1, mit zylinderselektiver Klopfkontrolle
Batterieleistung (Ah)	60	60
Lichtmaschine (A)	140	140
KRAFTÜBERTRAGUNG		
Antrieb	auf die Vorderräder	auf die Vorderräder
Getriebe	6-Gang	6-Gang/automatisiertes Schaltgetriebe
Übersetzungsverhältnisse: 1. Gang	3,500:1	3,500:1
2. Gang	2,235:1	2,235:1
3. Gang	1,520:1	1,520:1
4. Gang	1,156:1	1,156:1
5. Gang	0,971:1	0,971:1
6. Gang	0,818:1	0,818:1
RG	3,545:1	3,545:1

TECHNISCHE EIGENSCHAFTEN

	Alfa 147 GTA	Alfa 147 Selespeed GTA
FAHRWERK		
Vorderradaufhängung	Einzelradaufhängung, Vierlenker-Vorderradaufhängung mit Stabilisator	Einzelradaufhängung, Vierlenker-Vorderradaufhängung mit Stabilisator
Hinterradaufhängung	Einzelradaufhängung Typ McPherson mit Stabilisator	Einzelradaufhängung Typ McPherson mit Stabilisator
Bereifung	225/45 ZR17"	225/45 ZR17"
Lenkung	Zahnstangenlenkung, servounterstützt	Zahnstangenlenkung, servounterstützt
Wendekreisdurchmesser (m)	12,1	12,1
BREMSANLAGE		
Vorn: Scheibenbremsen Ø (mm)	330	330
Hinten: Scheibenbremsen Ø (mm)	276	276
GEWICHTE/ABMESSUNGEN		
Leergewicht (kg)*	1.435	1.435
Zulässiges Gesamtgewicht (kg)	1.880	1.880
Max. Anhängelast (gebremst) 12% (kg)	-	-
Kofferraumvolumen (dm ³)	280/1.030	280/1.030
Kraftstofftankinhalt (Liter)	ca. 63	ca. 63
FAHRLEISTUNGEN		
Höchstgeschwindigkeit (km/h)	246	246
Beschleunigung 0-100 km/h (Sek.)	6,3	6,3
KRAFTSTOFFVERBRAUCH ¹⁾		
Außerstädtisch (l/100 km)	8,6	8,6
Innerstädtisch (l/100 km)	18,1	18,1
Kombiniert (l/100 km)	12,1	12,1
Kraftstoffart	Super Bleifrei	Super Bleifrei
CO ₂ (g/km)	287	287
Schadstoffklasse	EURO4	EURO4

¹⁾ = Nach 1999/100/EG.

* = Nach EG-Norm gilt das Leergewicht für Fahrzeuge in serienmäßiger Ausstattung. Sonderausstattungen erhöhen den Wert. Im angegebenen Wert sind 75 kg für den Fahrer berücksichtigt.

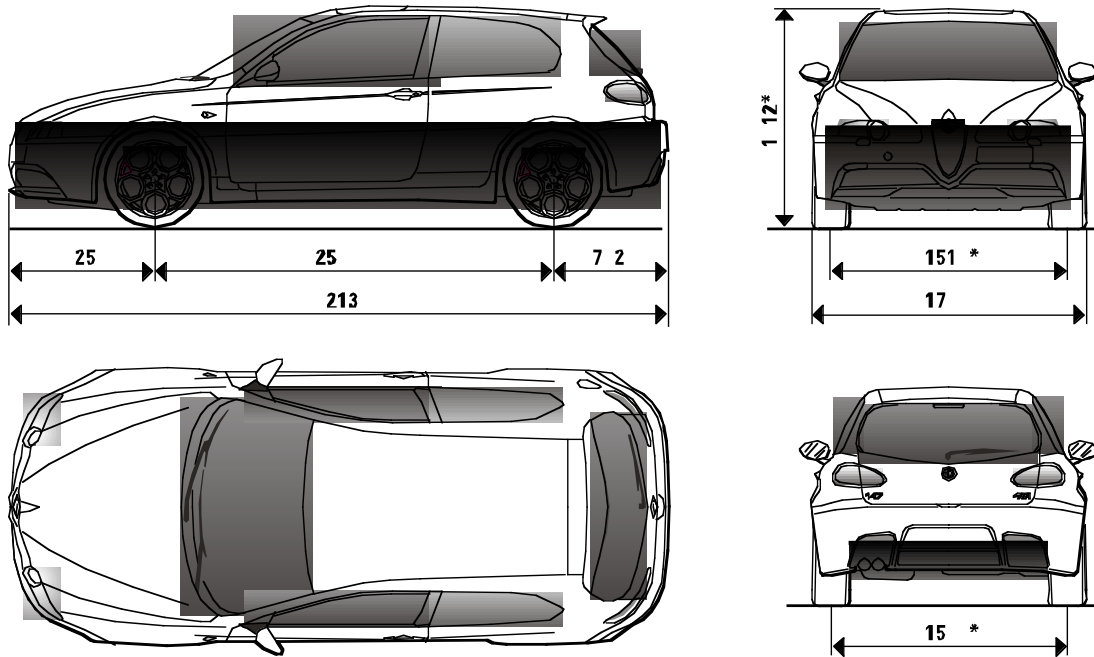

Garantien

Alfa Romeo bietet Ihnen folgende Garantien: 8 Jahre Garantie gegen Durchrostung von innen nach außen, 3 Jahre Lackgarantie und 2 Jahre europaweite Mobilitätsgarantie ohne Kilometerbegrenzung. Inhalt und Umfang der Garantien sind im Einzelnen den Allgemeinen Garantiebedingungen zu entnehmen. Alfa Romeo behält sich das Recht vor, den Liefergegenstand zu ändern und von der Beschreibung, auch im technischen Bereich, abzuweichen, sofern dies für den Käufer zumutbar ist und der Wert des Liefergegenstandes dadurch nicht gemindert wird. Weitere Einzelheiten und Prospekte erhalten Sie bei Ihrem Alfa Romeo-Händler. Alle Angaben über Lieferumfang und Leistungen entsprechen den zum Zeitpunkt der Drucklegung vorhandenen Kenntnissen. Änderungen sind vorbehalten.

Service

Darüber hinaus besteht die Möglichkeit, bei Ihrem Alfa Romeo Vertragshändler zusätzliche Serviceleistungen gegen Aufpreis zu erwerben:

EXTENSION Zusätzliche Sicherheit durch Langzeit-Garantie: Mit Extension erhalten Sie ein umfassendes Service- und Garantipaket, das eine Werterhöhung Ihres Fahrzeugs darstellt, den Restwert stabilisiert und außerdem die Chancen bei einem späteren Wiederverkauf erhöht.

Durch Extension ist nahezu die gesamte Technik vom Motor über Getriebe und Elektronik bis zu den Bremsen gegen Defekte, die zu einer Panne führen können, versichert. Extension beinhaltet überdies eine Mobilitätsgarantie, die europaweit für umfassende Hilfe bei einer pannenbedingten Reparatur sorgt. Sie bestimmen die Laufzeit. Extension kann bei einer max. Laufleistung von 150.000 km wahlweise für eine Laufzeit von 12, 24 oder 36 Monaten abgeschlossen werden - d.h. für das 3., 4. und 5. Jahr nach der Erstzulassung. Extension können Sie direkt beim Kauf Ihres Fahrzeugs oder innerhalb von 18 Monaten nach Erstzulassung abschließen.



bietet einen Rundum-Service für Ihr Fahrzeug: Im Leistungsumfang sind für die abgeschlossene Laufzeit alle anfallenden Wartungsarbeiten sowie fast alle technisch bedingten Reparaturen und die Verlängerung der Mobilitätsgarantie inbegriffen. Das Top Programm können Sie bei der Fahrzeug-Anschaffung oder noch während der ersten 12 Monate bzw. der ersten 10.000 km Laufleistung erwerben.

Ausschließende Optionen:

210 nicht in Verbindung mit 270
270 nicht in Verbindung mit 210
277 nicht in Verbindung mit 712, 833

711 nicht in Verbindung mit 712
833 nicht in Verbindung mit 277, 712
Über die Kombinationsmöglichkeiten/Einschränkungen informiert Sie gerne Ihr Alfa Romeo-Händler.

Gebundene Optionen:

709 nur in Verbindung mit 277, 711, 712
711 nur in Verbindung mit 277

Anmerkungen:

Opt. 277 CONNECT™ NAV: Dualband (900/1800 MHz), Betrieb nur für D-Netz und E-Netz möglich.

Opt. 712 CONNECT™ NAV+: Dualband (900/1800 MHz), Betrieb nur für D-Netz und E-Netz möglich.

Opt. 833 Handy-Vorbereitung: Monoband (900 MHz), Betrieb nur für D-Netz möglich.

Beinhaltet GSM-Dachantenne, Lautsprecher für Freisprecheinrichtung, 10-poligen Verbindungsstecker.